

UniGrip HSK

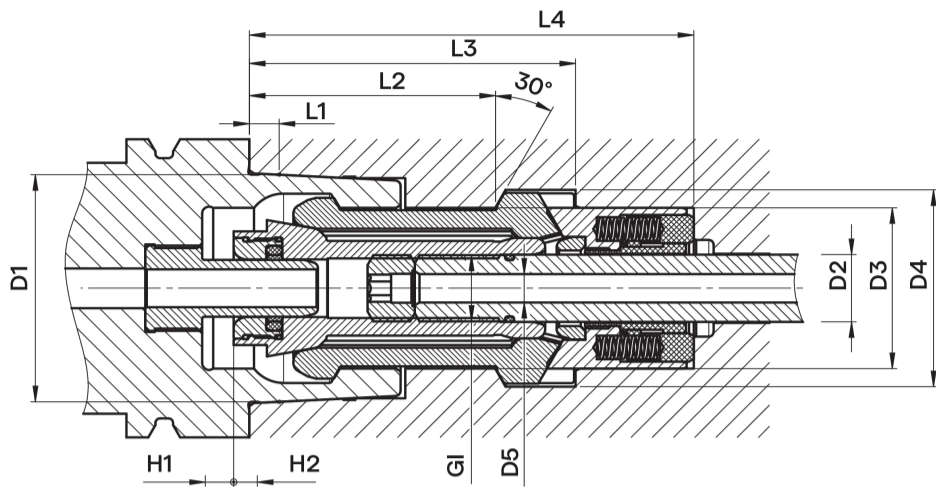

UniGrip HSK

Der UniGrip HSK Werkzeugspannsatz besteht aus dem Zugbolzen, 8 einzelnen Spannringern und einem Feder-rücksteller, der die Spannring in Position hält. Dieser Spannsatz ermöglicht höchste Drehzahlen bis 40.000 min⁻¹ bei zunehmend hohen Spannkraften. Selbstverständlich ist dieser Spannsatz wie der Tool-Grip HSK in beschichteter, verschleißbeständiger Ausführung sowie in Keramik oder haltender Ausführung lieferbar.

UniGrip HSK

The UniGrip HSK tool-gripper is consisting of a pull stud, 8 single clamping segments and a reset- spring which holds the clamping segments in position. This tool-gripper allows highest rotation speed up to 40.000 min⁻¹ and this with increasing high clamping force. Of course that tool-gripper is also available in wear-resistant coated design as well as in ceramic or holding design available.

HSK-Größe HSK-size	Art. Nr. item no.	D1 [mm]	D2 [mm]	D3 [mm]	D4 [mm]	D5 [mm]	G1	L1 [mm]	L2 [mm]	L3 [mm]	L4 [mm]	H1 [mm]	H2 [mm]	Fz max. [kN]	Fsp max. [kN]	Fh max. [kN]	Ausführung design
A63/B80	WG 48-03	48	14,6	34	41,6	6	M14×1,5	6,3	52	69	94	7	3	6	30	—	Standard standard
	WGB 48	48	14,6	34	41,6	6	M14×1,5	6,3	52	69	94	7	3	6	30	—	Beschichtet coated
	WGC 48-07	48	14,6	34	41,6	6	M14×1,5	6,3	52	69	94	7	3	6	30	—	Keramik ceramic
	WGB 48-21	48	14,6	34	41,6	6	M14×1,5	6,3	52	69	94	7	3	6	30	300	Haltend holding

Montagevorrichtung MoFix WGM 48-05

Die Montagevorrichtung MoFix erleichtert die Montage des Spannsatzes enorm, insbesondere bei senkrecht- stehender Maschinenspindel. Nach der Montage des Federrückstellers wird die MoFix auf das Gewinde der Zustange geschraubt. Anschließend lassen sich nach und nach die einzelnen Spannring in die Maschinenspindel einsetzen. Mit Hilfe der MoFix wird somit nicht nur die Montage vereinfacht, sondern auch die Montagezeiten erheblich verkürzt.

Mounting Fixture MoFix WGM 48-05

The mounting fixture MoFix facilitates a lot the mounting of the tool gripper specially when the spindle position is vertical. The MoFix WGM is screwed on the thread of the pull bar after having mounted the reset spring. Then the single clamping segments can be inserted in the spindle. The MoFix is not only simplifying the mounting but it is also drastically shortening the mounting time.



Artikelnummer
WGM 48-05