

ToolGrip HSK / UniGrip HSK

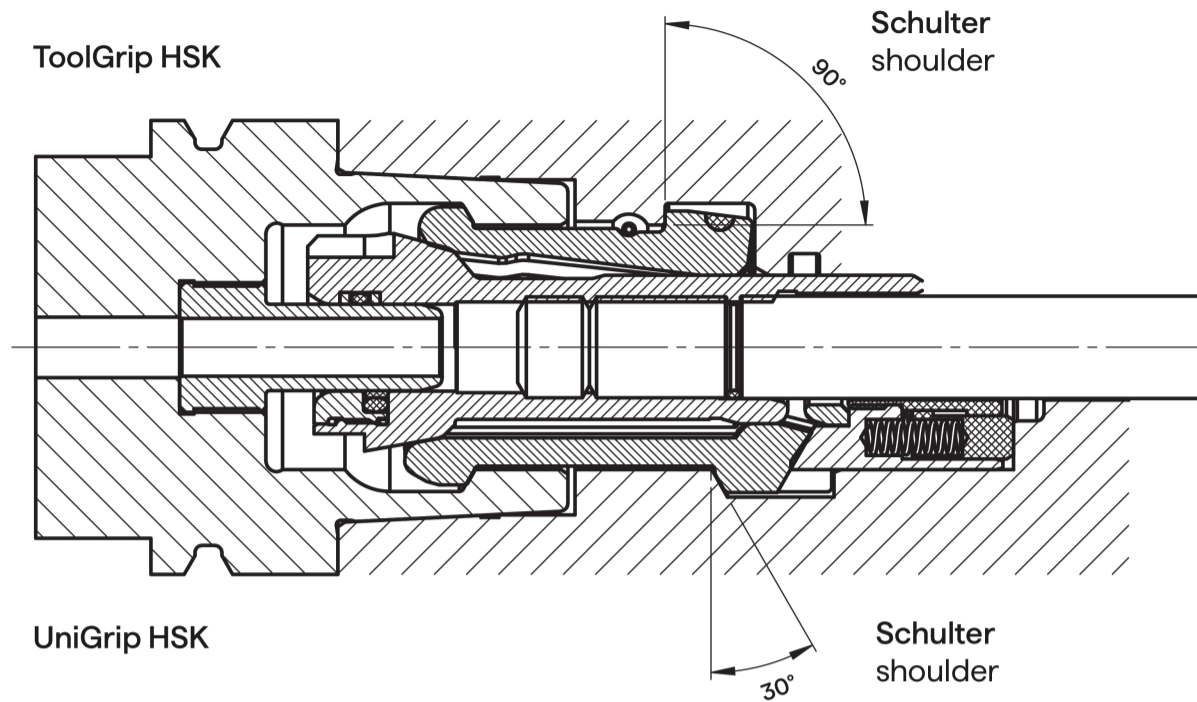

Die Spannsätze für die Hohlenschaftkegel-Schnittstelle DIN 69893/69063 ISO 12164-1/12164-2

Die Ortlieb HSK-Spannsätze bilden die Grundlage für die sichere und zuverlässige Spannung von HSK-Werkzeugen. Durch den Einsatz von Keramik an den Funktionsflächen in Verbindung mit einer verschleißfesten Hartbeschichtung ist es erstmalig möglich, einen komplett wartungsfreien Werkzeugspannsatz anbieten zu können, der nach einmaliger Initialschmierung über seine Produktlebensdauer von bis zu 5 Mio. Lastwechseln eine konstante Spannkraft gewährleistet.

Die zulässigen Spannkraften sind um bis zu 200 % (HSK A50) höher als die durch die Norm DIN 69893/69063 empfohlenen Spannkraften. Damit wird ein sicheres Spannen der Werkzeuge auch bei höheren Belastungen und Drehzahlen sichergestellt.

Mittels durchdachter Montagewerkzeuge lassen sich die Ortlieb HSK Werkzeugspannsätze binnen kürzester Zeit montieren oder tauschen. Die Ortlieb HSK-Werkzeugspannsätze sind in zwei Produktlinien verfügbar: der Tool-Grip HSK und der Uni-Grip HSK. Hierbei besticht vor allem der Tool-Grip HSK durch eine kompakte Bauweise, einen einfachen und wartungsfreundlichen Aufbau und einen großen Kühlschmiermitteldurchgang (HSK A63 bis Ø 14 mm).

The Tool Gripper for Hollow Taper Shank Interface DIN 69893/69063 ISO 12164-1/12164-2

The Ortlieb HSK-tool grippers are the basis for safe and reliable clamping of HSK-tools. For the first time it is possible to offer maintenance-free tool grippers by the use of ceramic on the functional surfaces in connection with a wear-resistant hard coating. After a one-time initial lubrication the tool gripper is clamping up to 5 mio. cycles without losing any clamping force.

The permitted clamping force is up to 200 % (HSK A50) higher than the by the standard DIN 69893/69063 recommended clamping force. This ensures a safe tool clamping also at high load and high rotation speed.

Intelligent designed mounting fixtures are assuring shortest mounting or changing time for the tool grippers. The Ortlieb HSK-tool grippers are available in two product lines: the ToolGrip HSK and UniGrip HSK. Specially the ToolGrip HSK is convincing by compact dimensions, a simple and maintenance-friendly design and a large coolant passage (HSK A63 up to Ø 14 mm).

Dauertest-Verlauf Spannkraft über Lebenszeit
Endurance test-course of clamping force over lifetime

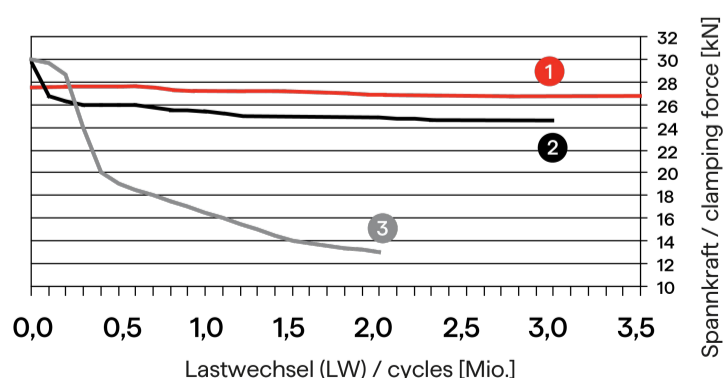

- | | |
|--------------|--|
| 1 . TGC48-08 | Keramikring + Maxit-WCH mod Beschichtung, wartungsfrei
ceramic ring + Maxit-WCH mod coating, maintenance-free |
| 2 . TGB48-06 | Maxit-WCH mod Beschichtung, wartungsfrei
Maxit-WCH mod coating, maintenance-free |
| 3 . TG48-06 | Stahlausführung, Wartung gemäß Schmierplan
standard steel design, maintenance acc. lubrication chart |